

Gatti

VENTILACIÓN

Casa central:
Rosario de Santa Fe 298
Tel (03564) 421022 / 420619
San Francisco (2400) - Cba
ventas@gattisa.com.ar

Suc. Buenos Aires:
Independencia 998
Tel (011) 4300-0607 / 0421
Capital Federal - Bs As
buenosaires@gattisa.com.ar
Suc. Rosario: Salta 2998
Tel (0341) 4354452
Rosario (2002) - Santa Fe
rosario@gattisa.com.ar



VISTA POSTERIOR



VISTA LATERAL



VISTA FRONTAL



LINEA AXIAL - KP / WP

GENERALIDADES

Los ventiladores axiales y helicoidales de la línea KP y WP están fabricados enteramente en polipropileno y fibra de vidrio, material anticorrosivo. De aro cuadrado en 3 tamaños: 350, 450 y 550 mm, pueden fabricarse con hélices axiales o helicoidales. Soportan fácilmente condiciones de servicio severas.

Para aplicar en cámaras frigoríficas, cortinas de aire, torres de enfriamiento, tuberías, filtros, en fábricas, salas de reunión, baños, criaderos de aves, y en general para extraer humos y vapores.

GENERALITIS

Helicoidal and axial fans KP and WP are entirely manufactured in polypropylene. z With square casing in 3 sizes: 350, 450 and 550 mm, can be manufactured with both, axial or helicoidal blades.

In can work under severe conditions, in cold storage rooms, air courtyains, cooling towers, tubings and filters, meeting rooms, industries, and in almost any place for the extraction of smoke, steam and powder.

DATOS TÉCNICOS

MODELO / MODEL	TIPO MOTOR	HELICE	POTENCIA (w)	R.P.M	DbA	Peso (Kg)	Tensión
WPM 350/6 y KPM 350/6	SV 110W-6M	345	110	910	56	7.4	Monof. 220 V
WPT 350/6 y KPT 350/6	SV 110W-6T	345	110	910	56	8	Trif. 380 V
WPM 350/4 y KPM 350/4	SV 220W-4M	345	220	1420	66	8	Monof. 220 V
WPT 350/4 y KPT 350/4	SV 220W-4T	345	220	1420	66	8	Trif. 380 V
WPM 450/6 y KPM 450/6	SV 180W-6M	440	180	910	60	10	Monof. 220 V
WPT 450/6 y KPT 450/6	SV 180W-6T	440	180	910	60	9.2	Trif. 380 V
WPM 450/4 y KPM 450/4	SV 350W-4M	440	350	1420	71	10	Monof. 220 V
WPT 450/4 y KPT 450/4	SV 350W-4T	440	350	1420	71	9.2	Trif. 380 V
WPM 550/8 y KPM 550/8	SV 250W-8M	530	250	700	60	12	Monof. 220 V
WPT 550/8 y KPT 550/8	SV 250W-8T	530	250	700	60	12	Trif. 380 V
WPM 550/6 y KPM 550/6	SV 380W-6M	530	380	910	64	12	Monof. 220 V
WPT 550/6 y KPT 550/6	SV 380W-6T	530	380	910	64	12	Trif. 380 V

TECHNICAL DATA

DIMENSIONES MM

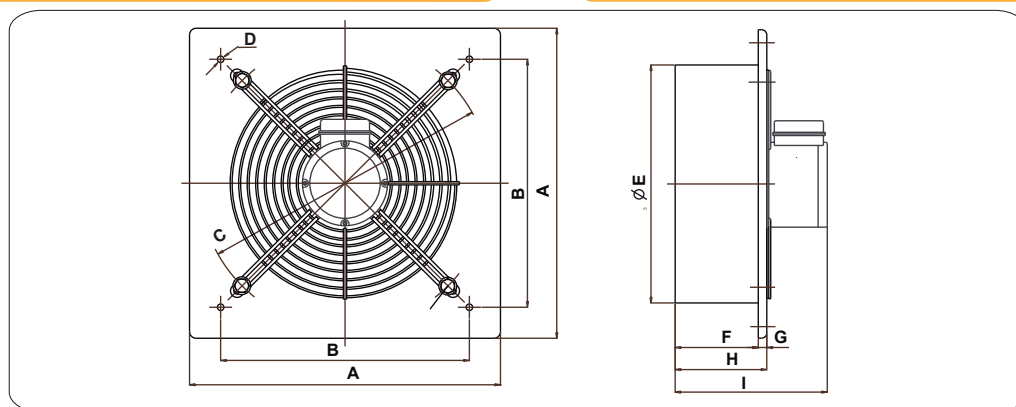

MODELO // MODEL	A	B	C	ØD	ØE	F	G	H	I
KP / WP 350	475	380	367	11	375	130	13	143	356
KP / WP 450	562	490	445	11	466	153	13	143	356
KP / WP 550	658	568	445,5	11	547	143	13	143	356

DIMENSION MM

COMO LEER LA CODIFICACIÓN

1- TIPO DE HÉLICE: K (axial); W (helicoidal) 2- TIPO DE ARO: P (cuadrado plástico) 3- TIPO DE MOTOR: T (trifásico); M (monofásico). 4- DIÁMETRO DEL ARO: en mm. 5- POLOS DEL MOTOR: /2 (2800 RPM) ; /4 (1500 RPM); /6 (900 RPM); /8 (700 RPM)

KPT 350/4
 1 2 3 4 5